

# Задвижка «РОСГАЗ» фланцевая длинная

## Мягкое уплотнение — длинная строительная длина

### ОСОБЕННОСТИ И ПРЕИМУЩЕСТВА ПРОДУКЦИИ

- Незначительный крутящий момент из-за скользящих тефлоновых башмаков у клина.
- Не требующее технического обслуживания уплотнение шпинделя.
- Мягкое уплотнение — бутадиен-нитрильный каучук NBR.
- Строительная длина по ГОСТ.
- С двусторонним фланцевым соединением по ГОСТ.
- Лабиринтная система уплотнения штока, исключающая малейшую вероятность утечки среды через шток.
- Максимальное снижение износа за счёт использования тефлонового подшипника скольжения и тефлоновых башмаков в местах контакта клина с корпусом задвижки.

### МАТЕРИАЛЫ

- Корпус: ВЧШГ (ВЧ-40).
- Крышка: ВЧШГ (ВЧ-40).
- Клин: ВЧШГ, вулканизирован бутадиен-нитрильным каучуком.
- Винты крышки: нержавеющая сталь.
- Шпиндель: нержавеющая сталь.
- Шпиндельная гайка: латунь.

### КОРРОЗИОННАЯ ЗАЩИТА

Внутри эпоксидное покрытие, снаружи полиуретановое покрытие.

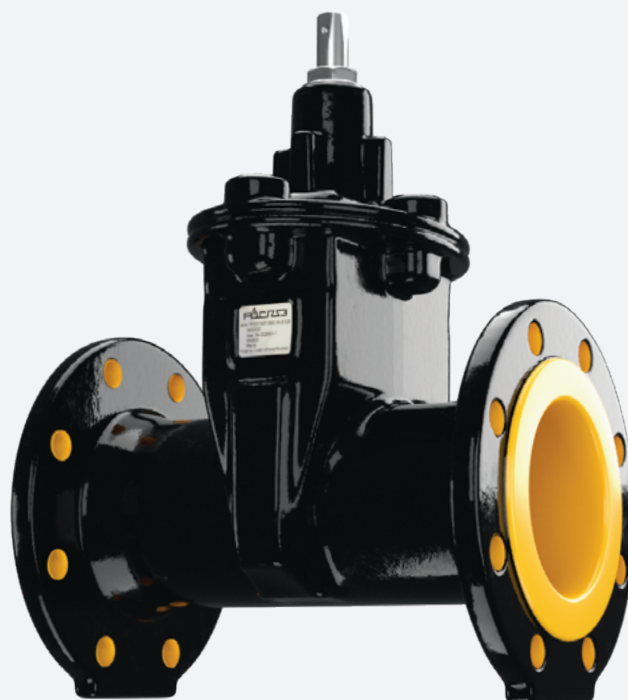

Внешний вид изделий может отличаться от изображений

## ПРИМЕЧАНИЕ

Для надёжной установки и безопасной эксплуатации необходимо соблюдать инструкции по монтажу и эксплуатации арматуры.

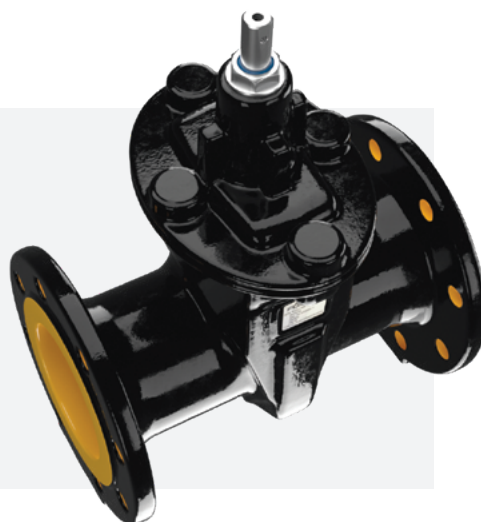

## ВАРИАНТЫ ИСПОЛНЕНИЯ

- Стандартная (с четырехгранником, для установки маховика).
- Подготовленная под установку электропривода/редуктора.
- С редуктором.
- С электроприводом (при выборе данного варианта исполнения необходимо указать тип привода).

## АКСЕССУАРЫ

- Маховик.

## ОБЛАСТЬ ПРИМЕНЕНИЯ

- Подземная установка в колодце/камере.
- Надземная установка.
- Установка в сооружении.

## ГАЗОСНАБЖЕНИЕ

DN	PN	Макс. допустимое раб. давление bar	Допустимая t° окружающей среды, С°
40...500	16	16	-30...+60
200...600	10	10	-30...+60

## ИСПЫТАНИЕ И СЕРТИФИКАЦИЯ

- Класс герметичности А по ГОСТ 9544 «Арматура трубопроводная. Нормы герметичности затворов» подтверждён испытаниями на аттестованном испытательном оборудовании.
- Сертифицировано в рамках добровольной системы сертификации ГАЗСЕРТ.
- Сертифицировано на соответствие техническим регламентам Таможенного союза.

Внешний вид изделий может отличаться от изображений

## ЧЕРТЁЖ

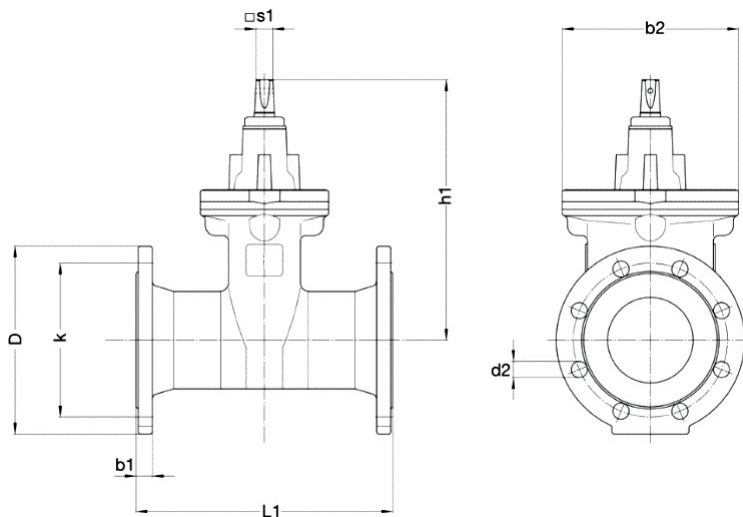

## ТЕХНИЧЕСКИЕ ДАННЫЕ

### PN 10

DN	D, мм	L1, мм	b1, мм	b2, мм	d2, мм	h1, мм	k, мм	s1, мм	Отверстий	Обр/ход	Вес, кг	Артикул
200	340	400	20	330	23	493	295	24	8	35	57,3	200.10.Г.Р.ФД
250	400	450	22	413	23	606	350	27	12	44	99	250.10.Г.Р.ФД
300	455	500	24,5	472	23	670	400	27	12	53	132,3	300.10.Г.Р.ФД
350	520	550	26,5	619	23	852	460	27	16	52,5	276	350.10.Г.Р.ФД
400	580	600	28,5	619	28	936	515	32	16	53	348	400.10.Г.Р.ФД
500	670	700	31,5	726	28	1096	620	32	20	65	538	500.10.Г.Р.ФД
600	780	800	30	954	31	1289	725	36	20	75	660	600.10.Г.Р.ФД

### PN 16

DN	D, мм	L1, мм	b1, мм	b2, мм	d2, мм	h1, мм	k, мм	s1, мм	Отверстий	Обр/ход	Вес, кг	Артикул
40	150	240	19	121	19	226	110	14	4	12	8,7	040.16.Г.Р.ФД
50	165	250	19	121	19	233	125	14	4	15	9,7	050.16.Г.Р.ФД
65	185	270	19	206	19	273	145	17	4	20,5	14,5	065.16.Г.Р.ФД
80	200	280	19	206	19	278	160	17	8	22	16,9	080.16.Г.Р.ФД
100	220	300	19	206	19	310	180	19	8	22	22,5	100.16.Г.Р.ФД
125	250	325	19	228	19	347	210	19	8	27	27,8	125.16.Г.Р.ФД
150	285	350	19	252	23	386	240	19	8	32	34,7	150.16.Г.Р.ФД
200	340	400	20	330	23	493	295	24	12	35	56,9	200.16.Г.Р.ФД
250	400	450	22	413	28	606	355	27	12	44	97,5	250.16.Г.Р.ФД
300	455	500	24,5	472	28	670	410	27	12	53	131,8	300.16.Г.Р.ФД
350	520	550	26,5	619	28	852	470	27	16	52,5	276	350.16.Г.Р.ФД
400	580	600	28,5	619	31	936	525	32	16	53	348	400.16.Г.Р.ФД
500	715	700	31,5	726	34	1096	650	32	20	65	538	500.16.Г.Р.ФД